

KONINKLIJKE LANDMACHT		INSPECTIE WERKKAART				
11WK9 - 3900		1e echelon VRACHTAUTO 4 ton, 4 x 4 DAF YA - YAL - YAK 4440				
Eenheid:		Registratienr:	Kentekennr:	Torenr:		Parknr:
2 wekelijks	3 maandelijks	6 maandelijks				
In bovenstaand vak aangeven, welke beurt moet worden uitgevoerd door de niet van toepassing zijnde intervallen door te halen						
<b>AANWIJZINGEN:</b> <ol style="list-style-type: none"> <li>Alvorens met de inspectie aan te vangen, moet het "Onderhoud vóór het gebruik" volgens de OK, zijn uitgevoerd.</li> <li>Plaats achter het/de geïnspecteerde punt(en) in de betreffende kolom het teken V (in orde), X (niet in orde), - (niet van toepassing).</li> <li>Indien een inspectiepunt uit meerdere delen bestaat, de benaming van het te inspecteren deel omcirkelen waarop het "X" teken betrekking heeft.</li> <li>Zodra een "X" punt is hersteld, de X omcirkelen.</li> <li>Raadpleeg in twijfelgevallen de bij het uitrustingsstuk behorende technische handleiding of het toezichthoudend kader.</li> <li>Wanneer de gehele IWK is afgewerkt, deze volledig ingevuld en ondertekend inleveren bij de pc of overeenkomstige functionaris.</li> <li>De afgewerkte IWK dient te worden opgelegd t/m de eerstvolgende periodieke beurt door het 2e echelon (H-,K- of overeenkomstige onderhoudsbeurt).</li> </ol>						
<b>TEKENS EN AFKORTINGEN :</b>  w = wekelijks                      C = controleren                      T = testen mnd = maandelijks                PC = peil controleren                S = smeren met vet of km = kilometers                    R = reinigen                            olie mi = mijlen                            V = vervangen                        nmt = natrekken met h = bedrijfsuren                    □ = uit te voeren                        torsiesleutel ltr = liter					<b>TEKENS EN AFKORTINGEN IN DE KOLOM "Contr" :</b>  V = in orde X = niet in orde ⊗ = is hersteld - = niet van toepassing	
<b>GEBRUIKER c.q. c-VOERTUIG,-STUK OF -TANK</b>  Aangegeven inspectiepunten zijn uitgevoerd en afgewerkt.  Naam : Rang/functie : Inspectiedatum : Handtekening :		<b>pc OF OVEREENKOMSTIGE FUNCTIONARIS:</b>  Het opgedragen onderhoud is uitgevoerd en steekproefsgewijs op de uitvoering gecontroleerd.  Naam : Rang/functie : Datum : Handtekening :		<b>c- ONDERHOUDSGROEP:</b>  Classificatie: WEL/NIET INZETBAAR Advies : WEL/NIET HOGER ECHELON  Naam : Rang/functie : Datum : Handtekening :		

P o s t n r	Benaming van het te inspecteren deel	a a n t a l	2w	3 mnd	6 mnd	Aanwijzingen	C o n t r
<b>MOTOR</b>							
	Krachtafnemer (alleen YAK)	1	C			Werking (luisteren) bij draaiende motor	
	Controlelamp krachtafnemer (alleen YAK)	1	C			Werking bij draaiende motor	
	Uitlaatpijpen/knaldempers	div.	C			Lekkage/bevestiging bij draaiende motor	
<b>ELEKTRISCHE UITRUSTING (DIVERSEN)</b>							
	Schijnwerpers	2	R+C			Heel/lichtspleet verfvrij	
	Kruislicht	1	R+C			Bevestiging/werking	
	Steker/stekerdoos kruislicht	1	C			Heel/bevestiging	
	Bedrading/doorvoerrubbers	div.	C			Heel	
	Zwaailicht/zwaailampsteun	1	R+C			Bevestiging/werking	
<b>IN CABINE</b>							
	Stuurkolom	1	C			Bevestiging stofhoes	
	Onafhankelijke volgwagenten	1	C			Bevestiging/werking NBl	
	Koppelingsvloeistofreservoir	1	PC			Controle peil/lekkage/bevestiging/heel	
	Bestuurders/bijrijdersstoelen	1+1	C			Heel/bevestiging/verstelling	
	Beschermkap noodvulaansluiting	1	C			Beschermkap heel/aan ketting	
	Brandblusser	1	C			Gevuld/verzegeld	
	Houder/klem brandblusser	1	C			Bevestiging/werking	
	Ventilatieklep/mangstdekseel	1	C			Afdichting/werking	
	Stootranden/rubbers	div.	C			Vast/heel	
	Stopmanette/handgasknop	2	C			Heel/bevestiging	
<b>ACHTERWAND</b>							
	Berging kruislicht/krikhefboom/wielsl.	1	C			Heel/bevestiging	
	FAL/UZI wapenklem	1+1	C			Bevestiging/werking	
	Munitierek	1	C			Bevestiging/toestand/riemen heel	
<b>ZIJKANT (LINKS)</b>							
	Rubberranden	div.	C			Toestand	
	Spatborden/spatlappen	2	C			Heel/bevestiging	
	Koudstartbediening	1	C			Knop heel/werking	
	Luchtfilterhuis	1	C			Bevestiging/beschadiging	
	Stofbak luchtfilter	1	R+C			Heel/schoon	
	Luchtketel (droge) + leidingen	2	C			Water aftappen Lekkage/bevestiging/aansluitingen	

NBl: Bedien het ventiel en kijk of er dan luchtdruk staat op de gele koppelingkop.

P o s t n r	Benaming van het te inspecteren deel	a a n t a l	2w	3 mmd	6 mmd	Aanwijzingen	C o n t r
ZIJKANT (LINKS) (vervolg)							
	Bandenvulaansluiting	1	C			Stofdop aanwezig	
	Vulpijp brandstoftank	1	C			Afdichtring/zeef schoon en heel	
	Brandstofgroffilter (watersafscheider)	1	<input type="checkbox"/>			Condenswater aftappen/lekkage/NB2	
	Stopblok	1	C			Bevestiging	
ACHTERKANT							
	Stekerdoos (algemene doeleinden)	1	C			Toestand	
	Contactdoos volgwagen	2	C			Toestand	
	Trekhaak	1	C			Bevestiging/werking	
	Koppelingskoppen volgwagen	2	C			Lekkage/schoon/bevestiging	
	Stootbalk	1	C			Bevestiging/afsluitdoppen heel	
	Opleggerkoppeling	1	C			Toestand/werking	
ZIJKANT (RECHTS)							
	Stopblok	1	C			Bevestiging	
	Opbergkist gereedschapset/dekzeil	1	C			Heel/bevestiging	
	Rubberranden	div.	C			Toestand/compleet	
	Pioniersrek	1	C			Toestand/riempjes aanwezig	
	Spatborden/spatlappen	2	C			Heel/bevestiging	
	Reservewieldrager	1	C			Heel/bevestiging/werking/mechanisme	
	Batterijen	2	C/PC			Lekkage/bevestiging Gaatsjes in vuldopjes open Electrolyt moet + 5 mm boven de platen evt. bijvullen met gedestilleerd water	
	Accuklemmen/accupolen	4	C			Geen oxydevorming/ingevet met zuurvrije vaseline (S-743)	
	Batterijenbak	1	C			Toestand	
	Koppelcontactdoos	1	C			Toestand	
	Elektrische aansluiting koelvloeistofverhitter	1	C			Toestand	
	Koelvloeistofexpansietank	1	C			Bevestiging/lekkage Afdichtdop/heel/aan ketting Overlooppijpje open	
	Olievulpijp	1	C			Bevestiging/beschadiging	
	Relaiskast	1	C			Toestand/afdichting deksels/bedrading/ tules/zekeringen heel	
	Aansluiting koelvloeistofverhitter	2	C			Lekkage aansluitkoppelingen Stofdopjes heel/geplaatst Afdekplaat werking/slot aan ketting	
NB2: Aftapplug dichtdraaien zodra dieselolie naar buiten stroomt.							

P o s t i o n n r	Benaming van het te inspecteren deel	a a n t a l	2w	3 mnd	6 mnd	Aanwijzingen	C o n t r
<b>VOORKANT</b>							
	Koppelingskoppen remsysteem	2	R+C			Werking/lekkage/schoon	
	Automatische waterafscheider (van luchtdroger)	1	C			Werking/lekkage	
	Luchtketel (natte + leidingen)	1	C			Bevestiging/lekkage	
	Reflectoren	2	R+C			Heel/bevestiging/schoon	
	Stekerdoos	1	C			Toestand	
	Sleepogen/sleepen	2	C			Draaibaar/borging/ketting	
<b>MOTORRUIMTE (CABINE KANTELEN)</b>							
	Cabinekantelmecanisme	1	C			Lekkage/bevestiging/werking/NB3	
	V-riemen	2	C			Heel/10 tot 15 mm indrukbaar	
	Radiator	1	R+C			Heel/schoon/bevestiging	
	Slangen/aansluitingen	div.	C			Heel/bevestiging	
	Brandstofleidingen	div.	C			Toestand	
	Compressorleidingen	div.	C			Toestand	
	Oliepeilstokhouder	1	C			Bevestiging	
	Stuurhuis met bekrachtiger	1	C			Bevestiging/toestand leidingen/lekkages/olie aanwezig in reservoir	
	Motorophanging	4	C			Steunen en rubbers (visueel)	
	Brandstoffijnfilter	1	C			Lekkage/bevestiging	
	Uitlaat/uitlaatrem mechanisme	1	C			Lekkage/bevestiging/werking	
	Dynamo/dynamokabel	1	C			Heel/bevestiging	
	Dynamo	1	R+C			Bevestiging	
	Olievuldop (op klepdeksel)	1	R+C			Heel/schoon	
	Splitpen hefcilinder cabine	1	C			Aanwezig	
	Vorstbeveiliging	1	C			Werking handgreep/lekkage	
<b>WIELEN EN BANDEN</b>							
	Banden (alle wielen + res.)	11	C			Spanning meten, NB4 Profiel diepte (minimaal 2 mm) Slijtage gelijkmatig Ventioldoppen en verlengslangen aanwezig	
	Voornielnaven	2	C+R			Schoon	
<b>LAADBAK</b>							
	Laadbak	1	C			Bevestiging visueel aan chassis	
	Zijschotten en achterschot	7	C			Heel/bevestiging	
	Zijstijlen	8	C			Heel/bevestiging	
	Reflectoren	div.	R+C			Heel/schoon	
	Stootrubbers	12	C			Heel	
	Antennesteun	1	C			Bevestiging	

NB3: De cabine moet altijd minstens 30 cm omhoog worden gepompt voordat er weer omlaag mag worden gepompt.  
NB4: Voorbanden 5 ato (5 bar), achterbanden 7 ato (7 bar), reserveband 7 ato (7 bar).

P o s t r	Benaming van het te inspecteren deel	a a n t a l				Aanwijzingen	C o n t r
			2w	3 mnd	6 mnd		
<b>ONDER VOERTUIG</b>							
	Spoor- en stuurstang	2	C			Bevestiging (visueel)	
	Voor- en achteras	2	C			Bevestiging/lekkage/controleer de beluchting op lekkage	
	Fuseekommen	2	C			Lekkage	
	Versnellingsbak/verdeelbak	1	C			Lekkage/bevestiging (visueel) Controleer de beluchting op vervuiling	
	Schokdempers	4	C			Lekkage/bevestiging (visueel) Rubbers/heel (visueel)	
	Bladveren voor/achter	2	C			Heel/bevestiging (visueel)	
	Stootrubbers bladveren	4	C			Heel	
	Lastafhankelijkheid remregelventiel	1	C			Bevestiging stangen/lekkage	
	Leidingen en slangen	div.	C			Toestand	
<b>LAADRAC OPBOUW (indien op voertuig aanwezig)</b>							
	Zeilwerk	1	C			Heel	
	Riemen/sjorbanden	1	C			Heel	
	Kaptogen/kapregel	4	C			Niet verbogen	
	Toeghouders		C			Bevestiging	
<b>VERVEN</b>							
	Instructie/identificatie platen	div.	C			Heel/beschermd met blanke preserveervernis	
	Chassisnummer	1	C			Wit omlijnd, NB5	
	Kentekenplaat	2	C			Leesbaar	
	Expansietank	1	C			Jaartal aangegeven	
	Onderdeelaanduiding, colonne-aanduiding e.d.	div.	C			Aanwezigheid/duidelijkheid	
1	Stuuraskruiskoppeling	1	R+C			Smeernippels reinigen en rood omlijnen (indien nodig)	
2	Cabinescharnier	2	R+C			"	
3	Rempedaalas	1	R+C			"	
4	Portierscharnier	4	R+C			"	
5	Cabinehefcilinder	1	R+C			"	
6	Veerpen (voor)	2	R+C			"	
7	Naaldlager (aandrijf-as)	2	R+C			"	
8	S-nokas (voor)	4	R+C			"	
9	Fuseelager (boven en onder)	4	R+C			"	
10	Veerschommel (voor)	4	R+C			"	
NB5: Rechts, t.h.v. voorzijde schokdemper							

P o s t n r	Benaming van het te inspecteren deel	a a n t a l	2w	3 mnd	6 mnd	Afwijzingen	C o n t r
<b>VERVEN (vervolg)</b>							
11	Koppelingsas	2	R+C			Smeernippels reinigen en rood omlijnen (indien nodig)	
12	Veerpen (achter)	2	R+C			"	
13	Kruiskoppelingen (tussenasen)	6	R+C			"	
14	Veerschommel (achter)	4	R+C			"	
15	S-nokas (achter)	4	R+C			"	
16	Trekhaak	3	R+C			"	
17	Tussenas Krachtafnehmer (YAK)	3	R+C			"	
	Dop motorolievulpijp	1	R+C			Dop reinigen en rood verven (indien nodig)	
	Oliecarter	1	R+C			Aftapplug reinigen en rood verven (indien nodig)	
	Vooras	2	R+C			Vul-, niveauplug en aftapplug reinigen en rood verven (indien nodig)	
	Versnellingsbak	2	R+C			"	
	Tussenbak	4	R+C			"	
	Achteras	2	R+C			"	
<b>SMERING</b>							
	Scharnierpunten koppelingsmechanisme	1	R+C			Reinigen en licht smeren met motorolie (indien nodig)	
	Scharnieropbergkist dekzeil	1	R+C			"	
	Scharnier handschoenkastje	1	R+C			"	
	Sluitingen stekerdoos	3	R+C			"	
	Asje hulparm ruitewisser	1	R+C			"	
	Stop- en gasmechanisme	div.	R+C			"	
	Doorvoerklep (aan kopschot)	2	R+C			"	
	Verder schuivende/draaiende onderdelen	div.	R+C			"	
	Binnenzijde trekhaak	1	R+C			Reinigen en invetten met G-403 (indien nodig)	
	Sleepogen + sleeppen	3	R+C			"	
	Asje handbrandstofpomp	1	R+C			"	
	Versnellingshefboomkogel, cabineslotpen	2	R+C			"	
	Batterijklemmen	8	R+C			Reinigen en spaarzaam invetten met S-743 (indien nodig)	
	Aansluitpunten massakabels	8	R+C			"	
	Lamellen stekerdozen	div.	R+C			"	

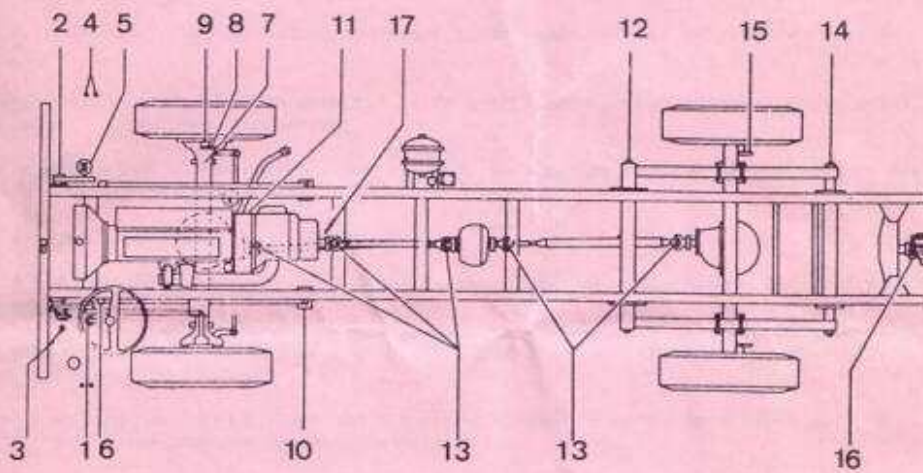

LOCATIE SMEERPUNTEN