



BENAMING VAN HET VOERTUIG:

VRACHTAUTO, OPEN LAADBAK: Artillerie-
trekker, 3 ton, 6 x 6, YA-328, 24V,
m/lier (Daf)

NSN: 2320-17-082-0063

AFMETINGEN

Totale lengte	:	6130	mm
Totale breedte	:	2400	mm
Totale hoogte	:	2650	mm
Knock-down hoogte	:	1940	mm
Wielbasis	:	3400	mm
Spoorbreedte	:	-	
Spoorbreedte per assenstel	:	-	
Spoorbreedte voorwielen	:	2080	mm
Spoorbreedte achterwielen	:	2080	mm
Onderlinge afst. voorassen	:	-	
Onderlinge afst. achterassen	:	1300	mm
Bodemvrijheid	:	420	mm
Trekhaakhoogte	:	845	mm
Trekooghoogte	:	-	
Lengte vlakke laadvloer	:	-	
Breedte vlakke laadvloer	:	-	
Afstand vl. laadvl. tot grond	:	1350	mm
Inw. lengte laadbak	:	3750	mm
Inw. breedte laadbak	:	2150	mm
Inw. hoogte zijschot	:	430	mm
Inw. hoogte zijschot en opzet	:	-	
Inw. lengte verdiept gedeelte	:	3300	mm
Inw. breedte verdiept gedeelte	:	990	mm
Inw. hoogte verdiept gedeelte	:	375	mm
Stahoogte onder de huif	:	1600	mm
Lengte lierkabel	:	54	m
Afst. vlakke koppeltafel tot grond (onbel.)	:	-	
Versleepingsafmetingen	:	6,13 x 2,40 x 1,94m	

Max. aangehaakte last (op de weg)	:	3000	kg
Max. aangehaakte last (in terrein)	:	3000	kg
Max. toelaatb. voorasdruk (op de weg)	:	3500	kg
Max. toelaatb. voorasdruk (in terrein)	:	3500	kg
Max. toelaatb. achterasdruk (op de weg)	:	6400	kg
Max. toelaatb. achterasdruk (in terrein)	:	6400	kg
Max. treingewicht (op de weg)	:	12.140	kg
Max. treingewicht (in terrein)	:	12.140	kg
Max. toelaatb. druk op koppeltafel	:	-	
Max. toelaatb. asdruk (op de weg)	:	-	
Max. toelaatb. asdruk (in terrein)	:	-	

ALGEMEEN

Waarde voertuig	:	f. 45.000.-
Gebruik (doel)	:	artillerietrekker en alg. doeleinden
Brugclassificatie	:	10
Type cabine	:	open
Type laadbak	:	open
Type laadvloer	:	laadvloer met verdiept gedeelte
Aandrijving	:	6 wielen
Trekhaak	:	vast
Trekoog	:	-
Max. toegest. aantal pers. in laadbak	:	16
Plaats motornr.	:	re-zijde motorblok boven achterste uitlaatpoort
Plaats chassienr	:	re-chassislansligger achter voorste schokbreker
Aantal jerrycans	:	2
Bandenpompinstall.	:	aanwezig
Stuurinrichting	:	niet bekrachtigd

GEWICHTEN

Eigen gewicht (bedrijfsvaardig)	:	6140	kg
Asdruk (onbeladen)	:	-	
Voorasdruk (onbeladen)	:	3100	kg
Achterasdruk (onbeladen)	:	3040	kg
Laadvermogen (op de weg)	:	3000	kg
Laadvermogen (in terrein)	:	3000	kg

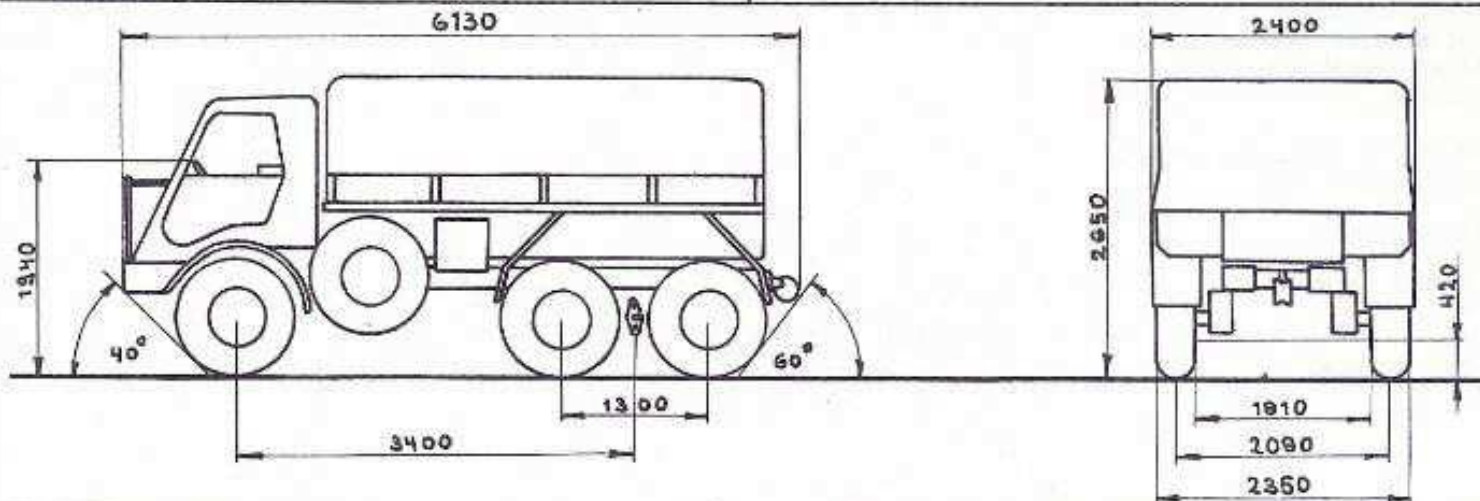

PRESTATIES

Actieradius	: 315 km
Brandstofverbruik	: 1 : 1,5
Max. toegestane snelheid	: 70 km/h
Max. bereikbare snelheid	: -
Max. bereikbare snelheid met reductiebak in "NORMAAL"	: -
Max. bereikbare snelheid met reductiebak in "HOOG"	: 82 km/h
Max. bereikbare snelheid met reductiebak in "LAAG"	: 37 km/h
Draaicirkel diam. (links)	: 16 m
(rechts)	: 16 m
Oploophoek	: 40°
Afloophoek	: 60°
Max. helling beladen zonder aanhangwagen	: 50 %
Max. helling beladen met beladen aanhangwagen	: -
Max. helling met beladen oplegger	: -
Max. dwarshelling	: -
Waadvermogen zonder speciale voorzieningen	: 750 mm
Waadvermogen met speciale voorzieningen	: -
Max. trekkracht lier	: 4500 kg
Max. hefkracht kraan	: -

INHOUDEN

Brandstofreservoir(s)	: 2 x 105 l
Koelsysteem	: 21 l
Motorcarter (incl. oliefilter en oliekoeler)	: 7,5 l
Oliebad luchtfilter	: 1 l
Versnellingsbak zonder krachtafnemer	: 4 l
Reductiebak zonder krachtafnemer	: -
Reductiebak met krachtafnemer	: 5,5 l
Versnellingsbak met krachtafnemer	: -
Voorbrug	: -
Achterbrug	: -
Verdeelkast	: 2,25 l
Wormkast	: 2 l
Stuurhuis met stuurbekrachtiging	: -
Stuurhuis zonder stuurbekrachtiging	: 1 l
Liertandwielkast	: 1,5 l
Lierwormhuis linker/rechter voor /achter	: -
Hydraulisch remsysteem	: 2 l
Ki-gastank	: 0,6 l
Anti-vriestank	: 0,3 l
Olievoorraadtank (met filter)	: -
Tandwielkast hijslier	: -
Reductiebak lier	: -
Reservoir stuurbekrachtiger	: -
Laadbak (gemeten tot hoogte zijschot)	: -
Laadbak met verdiept gedeelte	: ± 4,5 m ³
Verschepingsinhoud	: 29 m ³

MOTORGEDEEVENS

Fabrikaat en model	: Hercules J.X.L.D.
Type	: 6 cyl., zijklep, benzine-motor
Boring x slag	: 101,6 x 114, 3 mm

Compressieverhouding	: 6,5 : 1
Cylinderinhoud	: 5,58 l
Max. vermogen/toerental	: 131 pk/3200 omw/min
Max. koppel/toerental	: 37,5 mkg/1400 omw/min
Max. toelaatbaar toerental (belast)	: 2800 omw/min
Max. toelaatbaar toerental (onbelast)	: 2500 omw/min

ELECTRISCH SYSTEEM

Spanning	: 24 V
Aantal accu's	: 2 (12 V)
Type accu (oedering)	: 4 C
Capaciteit	: 120 Ah/20h
Radio-ontstoring	: geheel ontstoord ("S")
Waterdichtheid	: alleen ontstekingsinstallatie

VERSNELLINGSBAK

Type	: Constantmesh
Aantal versnellingen	: vijf versnellingen vooruit, één achteruit

REMMEN

Type voetrem	: hydraulisch met luchtbekrachtiging
Type handrem	: transmissierem

BANDEN

Bandenmaat voor	: 8.00 x 20
Bandenmaat achter	: 8.00 x 20
Bandentype (profiel)	: terreinprofiel (non-directional)
Aantal koordlagen	: 12 ply rating

Bandenspanning op de weg	: -
Bandenspanning in terrein	: -

Bandenspanning voor op de weg	: 80 psi
Bandenspanning voor in terrein	: 21 psi
Bandenspanning achter op de weg	: 55 psi
Bandenspanning achter in terrein	: 15 psi

Bandenspanning in modder, zand en sneeuw	: -
Aantal reservewielen	: 2

VOORSCHRIFTEN

Voor het uitrustingsstuk en haar componenten van kracht zijnde publicaties raadpleeg altijd het VS9-100.

BIJZONDERHEDEN OPBOUW : geen

OPMERKING: